



NEW HOLLAND

**RODILLO COMPACTADOR DE SUELO
VIBRATORIO V110 | V110D | V110PD**



A Brand of CNH Industrial



V110 RODILLO COMPACTADOR

ALTA POTENCIA & EFICIENCIA FIABLE Y FÁCIL DE MANTENER

Tecnología de compactación bien probada: altos estándares de calidad de fabricación logrados con una experiencia mundial.

- Articulaciones centrales de 4 pasadores: bajo mantenimiento que proporciona alto rendimiento y fiabilidad
- Prefiltro turbo: montado en la parte superior del compartimiento del motor asegura que solo sea suministrado aire fresco al motor para garantizar una combustión perfecta
- Amortiguadores: bajas vibraciones transmitidas por el tambor a los componentes de la máquina para aumentar la durabilidad



FIABLE Y DURADABLE PARA ALTA DISPONIBILIDAD Y LARGA VIDA

El rodillo compactador de suelo vibratorio VI 10 está disponible en tres configuraciones para satisfacer todas las necesidades de compactación de la superficie.

- VI 10 - con accionamiento sencillo para diversas aplicaciones
- VI 1 OD - con accionamiento de tambor ideal para compactar suelos en pendiente y escalonados
- VI 1 OPD - con pata de carnero y accionamiento de tambor para compactar material cohesivo como arcilla y limo El sistema de accionamiento de tambor opcional cuenta con un motor adicional de accionamiento de alto torque montado en el bastidor del tambor delantero, lo que resulta en una excelente capacidad de subida (36° continuo y 40% intermitente) y una tracción optimizada.

POTENTE Y PRODUCTIVO MÁS TRABAJO CON MENOS PASES

Las 2 etapas de vibración proporcionadas por una bomba de pistón axial bidireccional de flujo variable con control de desplazamiento eléctrico permiten una compactación efectiva en una amplia gama de tipos de suelo.

- Gran capacidad de maniobra: Ángulo de oscilación del tambor de +/- 15°, ángulo de dirección de 37° » radio de giro corto
- Bajo esfuerzo de dirección » confort para el operador
- Combinación perfecta de frecuencia y amplitud de vibración con el suelo para un mejor rendimiento
- Dimensiones óptimas para un transporte fácil.
- Capota plegable y dimensiones óptimas para un transporte fácil.



RENDIMIENTO VERSÁTIL ADECUADO PARA MÚLTIPLES APLICACIONES

El rodillo compactador VI 10 cuenta con el nuevo motor Tier 3 de 4 cilindros, refrigerado por agua, que ofrece un 22% más de torque. Con más de 3 millones de unidades operando en todo el mundo, incluidas las retroexcavadoras B80B, el motor garantiza una excelente confiabilidad.

V110 RODILLO COMPACTADOR

PLATAFORMA DEL OPERADOR EFICIENTE Y CÓMODA VISIBILIDAD TOTAL Y ACCESO SEGURO

- Asiento giratorio de 90° en el sentido horario para controlar simultáneamente la rueda trasera y el tambor delantero
- Acceso fácil y seguro a la estación del operador gracias a los peldaños anchos y pasamanos robustos
- Apoyos de la capota fácilmente plegables y removibles para un transporte más fácil
- Estación del operador montada sobre amortiguadores de goma para minimizar las vibraciones transmitidas
- 2 luces delanteras + 2 faros delanteros y 2 luces traseras de trabajo como estándar para excelente visibilidad



MANTENIMIENTO EFECTIVO Y DE BAJO COSTO MANTENIMIENTO FÁCIL Y SEGURO

- Fácil acceso desde el nivel del suelo a la batería y a todos los elementos de servicio principales » gracias al capó del motor de una sola pieza
- El diseño optimizado del motor facilita el acceso a los componentes hidráulicos

PRINCIPALES RAZONES PARA ELEGIR EL V110

ALTA EFICIENCIA

- Motor turboalimentado
- Sistema posenfriador de aire
- Mayor densidad del aire de admisión
- Eficiencia mejorada
- Reducido consumo de combustible
- Alto torque

MANTENIMIENTO FÁCIL Y SEGURO

- El mantenimiento regular y diario es fácil desde el nivel del suelo, gracias al capó del motor de una sola pieza
- La reducción del tiempo de inactividad y los costos operativos dan como resultado una mayor productividad y una mejor protección

ALTA FIABILIDAD

- Prefiltro turbo estándar
- Bastidor de soporte de tambor resistente
- Articulación de 4 pasadores
- Componentes de clase mundial

La fuerza centrífuga es generada por un eje excéntrico interno y una masa giratoria: dependiendo de la dirección de rotación, la masa giratoria está en fase con el eje excéntrico para una fuerza centrífuga máxima o en la posición opuesta, para una fuerza centrífuga mínima.



PRODUCTIVIDAD DE PRIMERA CATEGORÍA

- Perfecta combinación de frecuencia y amplitud en vibración
- El robusto bastidor frontal como estructura portante para mayor resistencia y más peso en la parte delantera
- El tambor de 32 mm de espesor proporciona una mayor confiabilidad y una mayor carga en el eje delantero, lo que aumenta la capacidad de compactación

CONFORTABLE Y SEGURA ESTACIÓN DEL OPERADOR

- Acceso fácil y seguro a la cabina
- Giro de 90° en sentido horario del asiento para una excelente visibilidad trasera
- Pasamanos de seguridad alrededor
- Diseño de capota con dos postes
- Fácil de transportar

V110 RODILLO COMPACTADOR

ESPECIFICACIONES

MOTOR	
Marca	FPT
Modelo	S 8000 - TIER III
Tipo	4 tiempos turboalimentado y posenfriado
Cilindros	4
Diámetro / Carrera (mm)	104x115
Desplazamiento (L)	3.9
Inyección de combustible	Diésel - Directa
Combustible	Diésel de alta rotación
Filtro de combustible	Tipo giratorio
Admisión de aire	Turboalimentado con EGR interno
Filtro de aire	Tipo seco reemplazable con elemento dual y acoplado con turbo
Filtro de aceite del motor	Tipo spin on
Cooling	Líquido Refrigerante
Régimen del motor (sin carga)	
- Baja (rpm)	950±50
- Alta (rpm)	2150±25
Potencia máx. (hp@rpm)	100@2200
Torque máx. (Nm@rpm)	445@1300

SISTEMA DE VIBRACIÓN	
Tipo	Bomba de pistón axial con desplazamiento bidireccional variable e control de desplazamiento eléctrico
Accionamiento para la bomba de vibración	Conexión mecánica
Relación motor y bomba	Directo 1 : 1
Desplazamiento de baja frecuencia	33
Ajuste de la válvula de alivio (bar)	22 (2200 rpm)
Motor de vibración	Motor de pistón axial (44 cc/rev)

DIRECCIÓN	
Sistema de dirección	Dirección hidrostática articulada
Ángulo de la dirección	37° hacia cada lado (74° entre topes)
Diámetro del círculo de giro (m)	11
Ángulo de oscilación del tambor	15°
Neumáticos	23.1 - 26 8 PR

SISTEMA ELÉCTRICO	
Alternador (A)	65
Batería (V/Ah)	12/130

SERVICE CAPACITIES	
Tanque de combustible (l)	235
Depósito hidráulico (l)	70
Cárter del motor (l)	9.1
Refrigerante del Motor (l)	15

TRANSMISIÓN	
Tipo	Accionamiento hidrostático infinitamente variable con bomba de desplazamiento variable
Bomba de accionamiento	Bomba de pistón axial bidireccional de flujo variable con control de desplazamiento manual
Relación motor y bomba	Directo 1:1
Desplazamiento de la bomba (cc/rot)	75
Caudal de la polea de agua (lps)	2.36
Presión de carga (bar)	22 (@2200 rpm)

MOTORES DE ACCIONAMIENTO	
Tipo	Motor de accionamiento de bajo torque y alta rotación montado en el eje de entrada del eje trasero
Para accionamiento del tambor (opcional)	Motor de accionamiento de baja rotación y alto torque montado en el bastidor del tambor delantero junto con el motor del eje trasero
Filtro de aceite hidráulico	Cartucho
Eje	Trabajo pesado con mecanismo de freno de estacionamiento integrado y planetaria externa
Freno de estacionamiento	Aplicado por muelle liberado hid.
Activación	Accione el interruptor del freno de estacionamiento en el panel de instrumentos para detener el motor

VELOCIDAD DE LA MÁQUINA	
Velocidad de trabajo (km/h)	0-5.5
Velocidad de desplazamiento (km/h)	0-1 1.5

RENDIMIENTO EN PENDIENTES	
Sin accionamiento de tambor (%)	31 (17°)
Con accionamiento de tambor (%)	36 (20°)
Intermitente (%)	40

INSTRUMENTACIÓN	
Testigos	Freno de estacionamiento, Luz larga y corta, Batería no está cargando, Dos velocidades, Precalentador, Señal de giro izquierda/derecha, Neutro
Instrumentos	Medidor de horas digital, Temperatura del agua, Nivel de combustible, Rpm del motor
Luces de advertencia/alarmas	Calentamiento del refrigerante, Obstrucción del filtro de aceite hidráulico Baja presión de aceite, Obstrucción del filtro de aire

DIMENSIONES GENERALES

DIMENSIONES			
A	Distancia horizontal desde el centro del tambor al centro del neumático	mm	3003
B	Ancho total de la máquina	mm	2324
C	Voladizo trasero	mm	1562
D1	Diámetro de los neumáticos traseros	mm	1380
D2	Diámetro del tambor	mm	1500
H1	Altura del silenciador desde el nivel del suelo	mm	2561
H2	Altura total de la máquina (en transporte)	mm	3373
K	Distancia al suelo	mm	382
L	Longitud total de la máquina	mm	5508
O1	Voladizo lateral	mm	87
s	Espesor de la carcasa del tambor	mm	32
W2	Ancho total del tambor	mm	2150
E1	Ángulo de salida trasero	Grados	36
E2	Ángulo de salida delantero	Grados	35

DATOS OPERATIVOS		V110	V110D	V110PD
Peso de operación	kg	11200	11450	12880
Carga en eje delantero	kg	6370	6620	8050
Carga en eje trasero	kg	4830	4830	4830
Fronte de carga lineal estática	kg/cm	30	31	(-)

SISTEMA DE VIBRACIÓN		V110	V110D	V110PD
Etapa de vibración		1	2	1
Frecuencia	Hz	31	34	31
Amplitud	mm	1.8	0.8	1.3
Fuerza centrífuga	kg	26887	14888	26887
Fuerza máxima aplicada	kg	33257	21258	33507

EQUIPO OPCIONAL	
Medidor de compactación	

EQUIPO ESTÁNDAR	
Techo solar, bocina, luces de trabajo delanteras y traseras, asiento giratorio del operador a 90°, estructura de protección en la estación del operador, capó del motor basculante, protección contra vándalos, interruptores de balancín a prueba de intemperie IP67, panel de instrumentos, guantera para el operador, diseño de los soportes de la cubierta dividido fácil para transporte, tambor de 32 mm de espesor. VI I OPD: El tambor está montado con 144 pies de carnero que ofrecen un área de contacto total de 413 cm².	

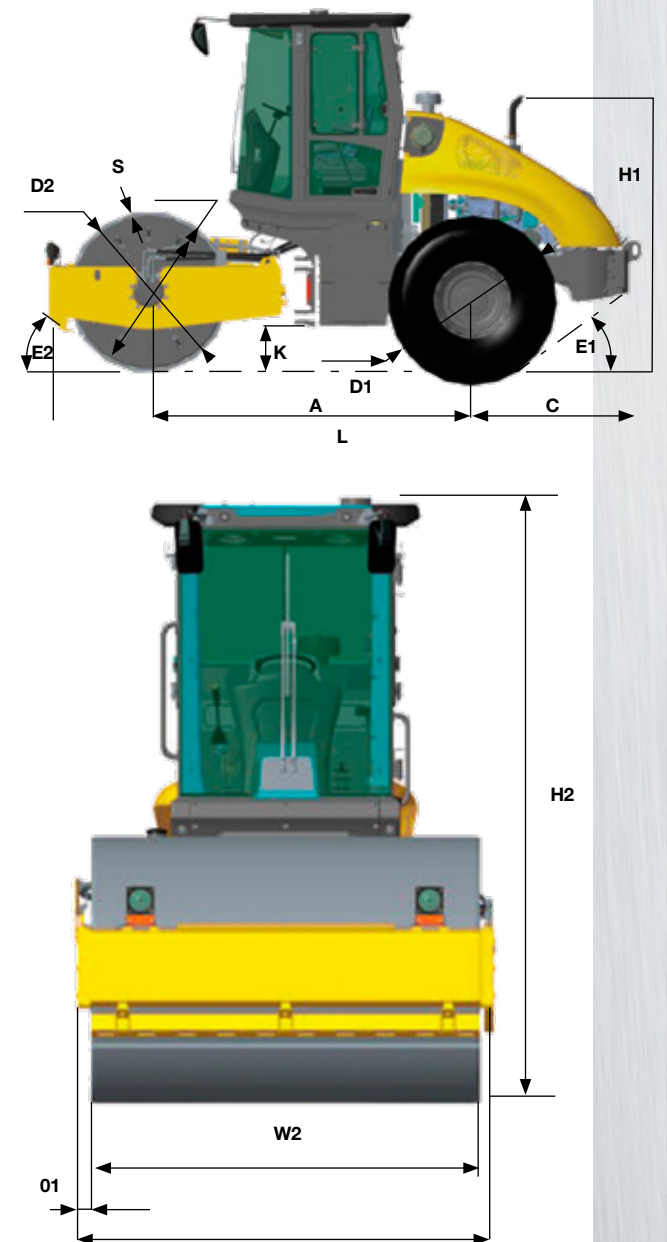

POSTVENTA DE LA RED AUTORIZADA NEW HOLLAND. GARANTÍA DE ALTO RENDIMIENTO Y PRODUCTIVIDAD.

La Red Autorizada **New Holland** ofrece servicios especializados, de profesionales rigurosamente entrenados por la fábrica y piezas genuinas con garantía de calidad y procedencia, además de soporte total en la compra de su equipamiento y facilidad de financiamiento.

El servicio de Posventa **New Holland** está a su entera disposición para orientarlo y presentar las mejores opciones en la contratación de servicios autorizados y en la adquisición de piezas. Con él, se asegura alto rendimiento y el mejor desempeño de la máquina, con toda la seguridad y con el mejor costo-beneficio.

Para acceder a la productividad y alta tecnología que solamente New Holland ofrece, cuente con el Postventa de la Red Autorizada **New Holland**.



EN SU CONCESIONARIA:

Las dimensiones, pesos y capacidades que se muestran en este folleto, así como toda conversión empleada, son siempre aproximados y están sujetos a variaciones normales dentro de las tolerancias de fabricación. Es política de New Holland la mejoría continua de sus productos y la empresa se reserva el derecho a modificar las especificaciones y los materiales o introducir mejorías en cualquier momento, sin previo aviso u obligación de ninguna especie. Las ilustraciones no muestran necesariamente el producto en las condiciones estándar.

EONHCE1054- 12/2020

COMUNICAÇÕES AMÉRICA LATINA ©

Oficina Comercial:
Contagem – Minas Gerais – Brasil
Av. General David Sarnoff, 2.237
Inconfidentes – CP 32210-900
Tel.: +55 31 2104-3111



www.newholland.com

A Brand of CNH Industrial

